

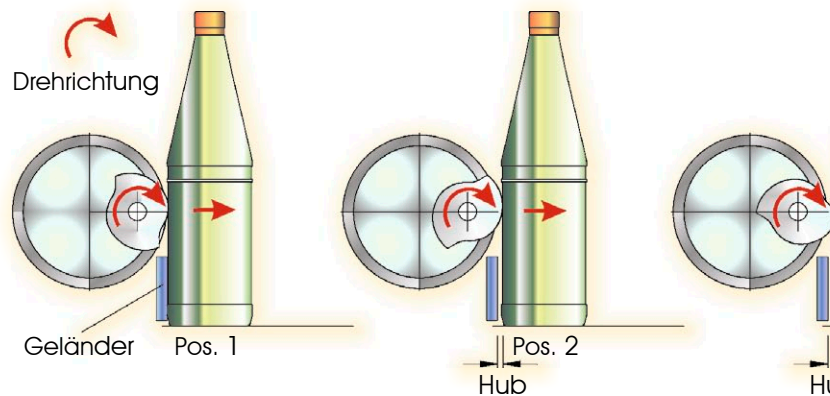

# BBULL BRUSH OFF

Sortier- und Verteiltechnik für Flaschen und Dosen

# PRODUKT- BESCHREIBUNGEN



## Allgemeines

Aufgrund der stetig zunehmenden Behälterkomplexität sind hochwertige Sortier- und Verteilsysteme für eine erfolgreiche Qualitätssicherung in der Produktionsindustrie unverzichtbar. Sie arbeiten präzise, zuverlässig und schnell. Auf diese Weise ermöglichen sie eine hundertprozentige Qualität der Produkte und vermeiden die Weiterverarbeitung von Ausschuss. Im Bereich der Getränke- und Verpackungsindustrie ist **BBULL TECHNOLOGY** mit dem **BBULL BRUSH Off** der ausgewiesene Spezialist.

Alle Glasbehälter können mit diesem hochwertigen und robusten System zuverlässig ausgeleitet werden. Selbst unter schwierigen Bedingungen leitet der **BBULL BRUSH OFF** problematische Behälter sicher aus.

Aufgrund einer derartigen Optimierung lassen sich Prozessstrukturen zweckmäßiger gestalten und Ihr Personal kann sich auf wichtigere Arbeiten konzentrieren. Alle Produktionsabläufe können effizienter genutzt werden und sind somit kostengünstiger.

Mit der Nutzung von **BBULL TECHNOLOGY** Systemen dokumentieren sie nachhaltig ein hohes Qualitätsbewusstsein, denn eine einwandfreie Qualität Ihrer Produkte ist mit Sicherheit das beste Argument bei Ihren Kunden.

Je nach Anwendung bietet **BBULL TECHNOLOGY** unterschiedliche Systeme, die entsprechend der Anforderungen an das Ausleitsystem eingesetzt werden

## Funktionsweise

**BBULL BRUSH OFF** arbeitet mit einem rotierenden Verdrängungskörper, der nach wissenschaftlichen Erkenntnissen so gestaltet wurde, dass er dem auszusortierenden Behälter eine definierte Geschwindigkeit zuordnet. Die Überschubweite bleibt stets gleich unabhängig von der Bandgeschwindigkeit und unabhängig davon, ob die Behälter voll oder leer sind.

Da mit der Beendigung des Sortiervorgangs das Gerät sofort für den nächsten Vorgang startbereit ist, lassen sich selbst bei höchsten Fördergeschwindigkeiten die Behälter sicher sortieren und verteilen, sogar bei einem Transport ohne Lücken zwischen den Behältern.

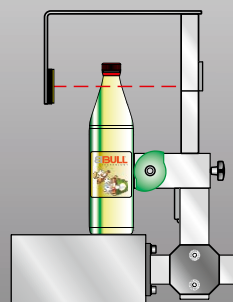
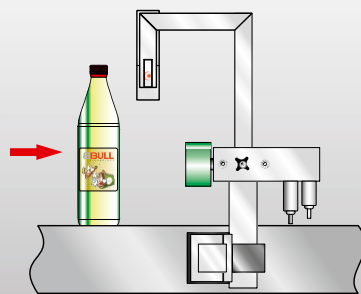

## Anwendung

**BBULL BRUSH OFF** ist ein intelligentes Sortier- und Verteilsystem für einen garantiert stehenden Überschub des auszuleitenden Behälters.

Es arbeitet zuverlässig bei allen vorkommenden Glasverpackungen und Dosen, sowie bei allen denkbaren Bandgeschwindigkeiten, die in der Praxis vorkommen.

Insbesondere im hohen Leistungsbereich hat sich **BBULL BRUSH OFF** in unzähligen Anwendungen bewährt. Dabei ist **BBULL BRUSH OFF** ein verschleißsarmes System mit hoher Funktionalität.

Das System ist insbesondere in Verbindung mit

- dem Leerflascheninspektor
  - der Flaschensortierung
  - dem Füllermanagementsystem oder
  - als mehrbahnige Verteilung auf kleinstem Raum
  - zur definierten Ausleitung des Flaschenstromes
- zu empfehlen.

## Anwendung BOS

Aufgrund seiner kompakten und robusten Bauart eignet sich dieses System besonders für Verteilungsaufgaben im dauerhaften Einsatz und im beliebigen hohen mehrstufigen Bereich.

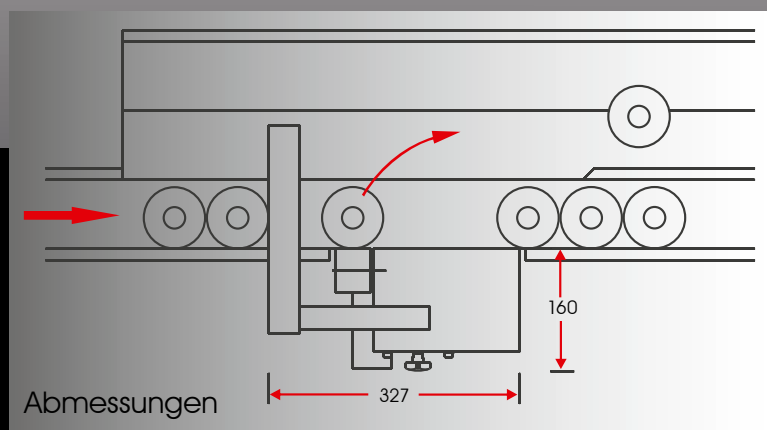

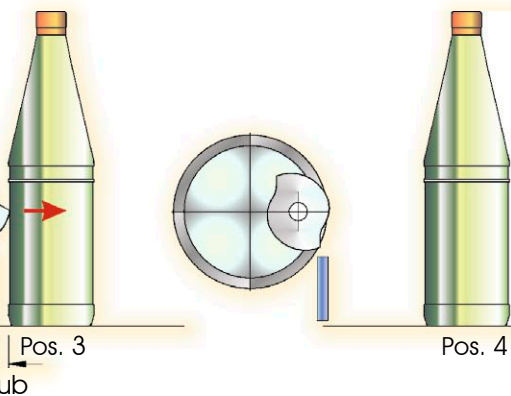

## Technisches Prinzip

## BBULL BRUSH OFF Elektronik

Besonderen Wert wurde bei der Konstruktion dieses Systems auf die hygienische Bauausführung gelegt. Der Überschubkörper wird über einen geregelten Gleichstrommotor angetrieben.

Die Kraftübertragung erfolgt elektromagnetisch. Dadurch arbeitet das System ohne zusätzliche Druckluftversorgung. Der auszuleitende Behälter wird anhand einer definierten Ausleitkurve beschleunigt und mit definierter Geschwindigkeit ans Ausleitband übergeben. Dadurch wird eine masseunabhängige Überschubweite sowie eine garantiert stehende Aussortierung gewährleistet.



**BBULL**<sup>®</sup>  
TECHNOLOGY

## BBULL BRUSH OFF Servo

(Abbildung siehe Titelseite)

**BRUSH Off Servo** ist eine praxiserfahrene Weiterentwicklung der bewährten **BRUSH Off** Technologie und ist die Lösung für alle Betriebe im mittlerem bis oberem Leistungssegment. Das System basiert auf einem geregelten Antrieb mit Servomotor, der den Rotationskörper in jeder Situation definiert beschleunigt und positioniert. Das auszuleitende Objekt erhält über diesen Bewegungsablauf einen kontrollierten Überschub. Die kompakte Bauart lässt Installationen mit sehr begrenzten Platzverhältnissen zu. Der modulare Aufbau sorgt für eine blitzschnelle Austauschmöglichkeit der Komponenten ohne lange Stillstandszeiten gegenüber aufwendigen Sortiermaschinen. **Brush Off Servo** ist der Beweis einer praxisorientierten Entwicklung und ist ein sehr verschleißarmes System.

Die individuellen Anpassungen auf die Umgebungsbedingungen des Systems, können mit einer auf Microsoft Windows basierenden Software vorgenommen werden.

## Wichtige Merkmale

- garantiert stehende Ausleitung und Verteilung von Glasflaschen, Dosen und sonstigen Behälter
- automatische Anpassung an unterschiedliche Geschwindigkeiten
- exakte Dosierung der Ausschubkraft
- definierte Überschubweite, unabhängig vom Füllstand der Behälter
- sichere Ausleitung und Verteilung bei einem Behältertransport dicht auf dicht
- äußerst verschleißarm
- hohe Funktionsstabilität
- Selbstdiagnose im Gerät integriert
- automatisches Einlernen der Überschubparameter über TEACH IN

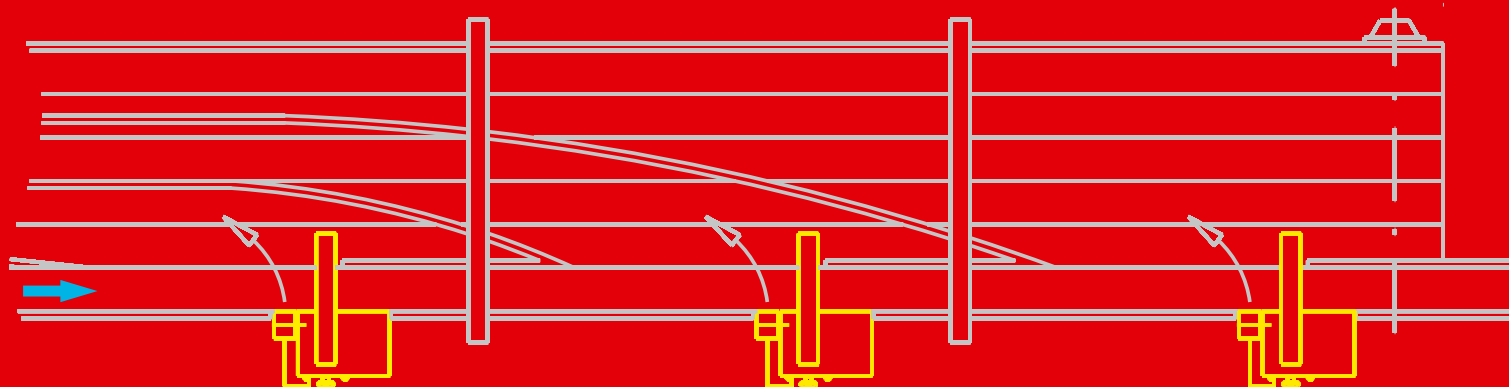

## Technische Daten

	BRUSH Off Elektronik	BRUSH Off Servo
Dauerbetriebsleistung in Einheiten pro Stunde	bis zu 90.000	bis zu 60.000
Serienbetriebsleistung in Einheiten pro Stunde	bis zu 80.000	bis zu 60.000
Maximale Förderleistung in Meter pro Sekunde	2,0	1,3
maximales Behältergewicht in kg	2,0	2,5
Gesamthöhe in mm	ca. 750 über Bandhöhe	ca. 160 über Bandhöhe
Gesamtbreite in mm	ca .630	ca .330
Gesamttiefe in mm	ca .540	ca. 500
Netzspannung in V/AC//Hertz	230/50	230/50

## Produktübersicht

Maximale Leistung in Behälter pro Stunde	Sortieren und Verteilen								
	Sampling/Pulk			Einzelausleitung (stehend)			Fehlerausleitung (nicht stehend)		
	Glas	Dosen	PET	Glas	Dosen	PET	Glas	Dosen	PET
BRUSH OFF SERVO	80.000	80.000		90.000	90.000				
BRUSH OFF Elektronik									
BINPUSH								120.000	120.000
SOFTPUSH				60.000			60.000		
SAMPUSH		100.000							
TRANSLINER Pneumatik	30.000	30.000		40.000	40.000*				
FLEX	60.000		50.000	70.000	70.000				
SNAKE	60.000	60.000	60.000	70.000	70.000	70.000			
SYNCHRON	60.000	50.000	50.000						

\* Mindestens 20 mm Restflüssigkeit  
Höhere Leistung auf Anfrage

STRATEC CONTROL-SYSTEMS GmbH • Ankerstrasse 73 • 75203 Königsbach-Stein  
 Telefon (+49) 72 32- 40 06- 0 • Telefax (+49) 72 32- 40 06- 25  
[www.bbull.com](http://www.bbull.com)